



Evadete
www.peugeot.it

Avete appena scoperto la Nuova Peugeot 807. Vi è piaciuta la sua eleganza? Le sue prestazioni in termini di sicurezza vi hanno senz'altro convinto! Le sue motorizzazioni ed il livello di comfort hanno confermato ciò che immaginate: scegliendo la 807, sarete sicuri di aver fatto la scelta giusta.

Tutto ciò è già moltissimo, ma è abbastanza? Secondo noi no. Perché noi della Peugeot riteniamo che niente possa sostituire l'esperienza individuale, quella che potrete vivere provando la 807 in condizioni di utilizzo reali. Per farlo, nulla di più semplice. Basta prendere un appuntamento presso un

Concessionario Peugeot, che riserverà un'auto a vostro nome per una prova gratuita. Per saperne di più sulla vostra futura 807, per configurarla e calcolarne il prezzo in base al livello di allestimento ed opzioni che avrete scelto, appuntamento su www.peugeot.it

Sul nostro sito troverete inoltre tutte le informazioni sulla nostra rete, sulle nostre offerte di servizi, sul marchio Peugeot e sulle ultime novità.

Siete pronti a partire?

Creazione: barknk - Publishing: Atavia Paris - Automobiles Peugeot RC Paris B 552 144 503 - Stampato nell'U.E. - 110802 - IT - Février 2009

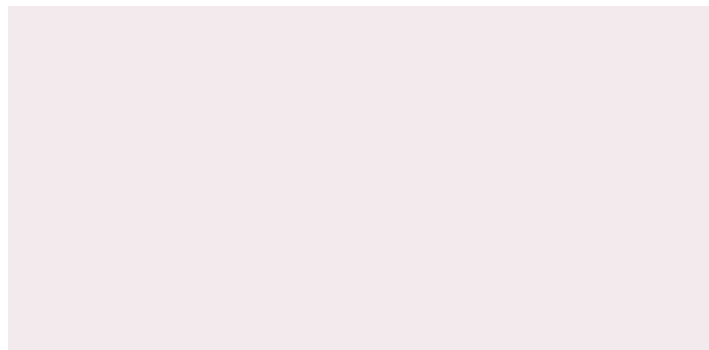

Timbro Concessionario



PERCHE' L'AUTO SIA SEMPRE UN PIACERE



Peugeot //
807



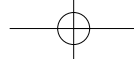

Stile Esterno	04
Comfort	08
Prestazioni	18
Sicurezza	20
Allestimenti	22
Dettagli	26
Colori e Dimensioni	30
Il mondo Peugeot	31

Peugeot, costruttore di automobili dal 1889

Forte di un'esperienza più che centenaria, Peugeot ha maturato una solida conoscenza nella progettazione di automobili che rispondono alle aspettative dei conducenti. Che si chiamino 504, 205 o 206, le vetture Peugeot sono sempre al passo coi tempi, abbinando inventiva e passione per l'auto alla serietà e alle esigenze tecniche, che ne fanno un punto di riferimento in fatto di comportamento su strada.

Le imprese sportive del marchio, siano esse i titoli mondiali ottenuti dalla 206 WRC nel campionato del mondo di rally o i successi della 908 HDi FAP® sui circuiti di resistenza, non fanno che confermare questa continua ricerca di eccellenza tecnologica. Oggi Peugeot pone al servizio degli automobilisti questa conoscenza unica, cercando di sviluppare tecnologie sempre più rispettose dell'ambiente.

Primo costruttore a commercializzare un'innovazione importante come il Filtro Attivo anti Particolato (FAP®), Peugeot ha completato una nuova tappa ribadendo il proprio impegno a favore delle generazioni future con l'iniziativa « **Blue Lion®** ».

Peugeot, perché l'auto sia sempre un piacere.

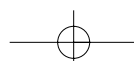



Modello presentato: 807 SV Golden White con tetto apribile anteriore + due posteriori in opzione.



Modello presentato: 807 Norwest Blu di Rodi con barre al tetto scorrevoli in tinta alluminio.

Apertura mentale...

Tutto nella 807 esprime apertura mentale: le sue proporzioni armoniose, studiate per accogliere fino ad otto passeggeri, le sue linee eleganti, il suo stile dinamico. La concezione generosa della 807 privilegia lo spazio per tutta la famiglia. Tutto è stato pensato per offrire accessibilità, comfort, chiarezza e luminosità.

Aperta a tutti i miglioramenti, la 807 cura la modularità nei minimi dettagli. A bordo, tutto è studiato per facilitare la vita di tutti i passeggeri e offrire ad ogni componente della famiglia il massimo del benessere e della tranquillità.

Scoprirete un nuovo modo di viaggiare con la vostra Peugeot 807, grazie alle sue dotazioni all'avanguardia, studiate

nel culto della massima flessibilità, potenza e sicurezza.

Peugeot 807 è una delle monovolume meglio pensate del momento. A bordo è accogliente e confortevole, susciterà in voi emozioni nuove; scoprite ciò che non avreste mai nemmeno immaginato.

Questa sì che è innovazione!

...e l'arte di essere aperti!

Grandi spazi!

A bordo della 807 la tecnologia si mette al servizio dell'accessibilità: le portiere laterali posteriori scorrevoli si aprono elettricamente*. Infatti, con una semplice pressione sul pulsante del telecomando gestite l'apertura

a distanza; una funzione molto pratica quando vi trovate in un parcheggio dallo spazio ridotto o se portate un bambino in braccio... che ne rimarrà meravigliato!

* A seconda delle versioni.



Questa monovolume familiare può trasportare fino a 8 persone in tutta comodità. Questa vettura è infatti dotata di un divanetto in 3^a fila*.

* In opzione.



Questa configurazione è molto pratica nel caso in cui vogliate creare spazio e trasportare oggetti voluminosi.



In posizione "portafoglio", i sedili posteriori si richiudono completamente per facilitare l'accesso alla 3^a fila, oppure per massimizzare il volume del bagagliaio.

Immagini a titolo indicativo.

Un comfort luminoso!

Un benessere panoramico

L'ampio parabrezza della 807 (con una superficie di 1,95 m²!) offre una visibilità ottimale in ogni direzione. Il parabrezza atermico* è trattato appositamente per ridurre gli effetti dei raggi solari.

Ombre e luci

Numerose fonti luminose lungo in tutto l'abitacolo, pensate appositamente per offrire ad ogni passeggero la massima luce per il suo comfort. Le tendine laterali a scomparsa**, all'altezza della 2^a e 3^a fila, riparano dai raggi solari e dal calore, assicurando l'intimità dei passeggeri, così come i vetri laterali, oscurati o azzurrati, ed il lunotto posteriore azzurrato.

Prima i bambini

Da buona vettura familiare, Peugeot 807 pensa prima di tutto alla sicurezza dei bambini: gli alzacrystalli elettrici sequenziali posteriori*** possono essere disattivati elettricamente e sono dotati di sistema antipizzicamento.

* A seconda delle versioni.

** Di serie o in opzione a seconda delle versioni.

C'è posto per tutta la famiglia!

Il sistema Quickfix® consente di effettuare agilmente le operazioni di aggancio e sgancio dei sedili posteriori, senza nessun attrezzo. La 807 può così trasformarsi da vettura a 2 posti a vettura a 8 posti. La modularità delle configurazioni assicura libertà e comfort a tutta la famiglia. Il freno a mano, posizionato sulla sinistra del sedile conducente, e la leva del cambio, installata sulla consolle, facilitano i movimenti lungo l'asse centrale tra la 1^a e la 3^a fila.



1. In configurazione "Salotto", che è possibile esclusivamente a veicolo fermo, i sedili anteriori ruotano di 180° per poter formare, con i sedili posteriori, un « salottino » corredato di praticissimo tavolino.
* A seconda delle versioni.

2. I sedili posteriori si ripiegano integralmente in posizione « portafoglio » per facilitare l'accesso alla 3ª fila.



Modello presentato: 807 SV con schermo video DVD in opzione e interni in pelle claudia nero.



Modello presentato: 807 SV con interni in pelle claudia nero in opzione.

Il viaggio diventa più piacevole

Al passo con i progressi tecnologici, la 807 dispone di equipaggiamenti particolarmente adatti alle vostre esigenze: porte laterali posteriori scorrevoli elettriche con comando a distanza*, piantone dello sterzo e

sedili regolabili... La vostra 807 può inoltre disporre di equipaggiamenti addizionali, quali sedili anteriori elettrici**, allarme volumetrico e perimetrale***, nonché il Pack Visibilità* (accensione automatica

dei proiettori, tergicristallo anteriore automatico, retrovisore interno elettrocromatico).

* A seconda delle versioni.
 ** Di serie o in opzione a seconda delle versioni.
 *** In opzione a seconda delle versioni.



Sistema di navigazione WIP Nav

Disponibile di serie o in opzione a seconda delle versioni, questo sistema di navigazione con display a colori 7" 16/9 renderà più armoniosi i vostri viaggi: la cartografia di tutta l'Europa disponibile su SD Card® viene visualizzata simulando una vista aerea del percorso con l'orizzonte in prospettiva. Fornisce le informazioni sul traffico e propone altri itinerari quando il traffico si presenta difficoltoso. Il kit

mani libere Bluetooth® integrato consente di comunicare con un telefono portatile Bluetooth® compatibile. Sarete conquistati anche dall'autoradio tri-tuner, dotata di lettore CD compatibile MP3/WMA, e compatibile con un caricatore CD. Un'altra novità è costituita dalla presa ausiliaria RCA, situata nel cassetto portaoggetti, alla quale potrete connettere i vostri lettori portatili MP3, iPOD...



Sistema di navigazione WIP Com

Il sistema di navigazione WIP Com è disponibile di serie o in opzione a seconda delle versioni. Riunisce una navigazione GPS in tutta Europa, un display a colori 7" 16/9, un telefono GSM vivavoce integrato*, un kit mani libere Bluetooth®, un autoradio RDS mono CD compatibile MP3 e un servizio di chiamate d'emergenza ed assistenza localizzate*. Il sistema di navigazione WIP Com vi guida lungo l'itinerario più congeniale e vi informa sulla situazione del traffico in tempo reale. Potrete guidare in tutta serenità, sicurezza e libertà.

* L'accesso a questi servizi richiede l'inserimento di una scheda SIM funzionante (codice PIN inserito) nel sistema. Il telefono funziona con scheda SIM non in dotazione.

• **Sistema di navigazione GPS**
Il sistema di navigazione WIP Com vi indica il migliore itinerario per raggiungere la vostra destinazione e vi informa sulla situazione del traffico in tempo reale. In ogni momento tutta l'Europa è a portata di mano con una cartografia completa e dettagliata fornita di serie sul disco fisso.

• **Telefono GSM vivavoce integrato e kit mani libere Bluetooth®****
Con l'impianto vivavoce, potrete accedere alle funzioni del telefono GSM tramite la tastiera, i comandi al volante e il sistema di riconoscimento vocale. Il kit mani libere Bluetooth® integrato vi consente di comunicare usando un cellulare Bluetooth® compatibile.

** Kit mani libere Bluetooth® disponibile nel corso dell'anno.

• **Sistema audio**
Il sistema di navigazione WIP Com comprende un disco fisso da 30 Gb, di cui 10 Gb dedicati alla vostra musica. L'autoradio CD MP3 integra un dispositivo tri-tuner che garantisce un ricevimento radio ed una riproduzione sonora di altissimo livello.



Peugeot e l'ambiente

Il Filtro Attivo anti Particolato (FAP®)

La tecnologia HDi è dal 2000 abbinata un sistema antinquinamento altamente performante, il Filtro Attivo anti Particolato (FAP®). Si tratta di un dispositivo autopulente che tratta i gas derivanti dalla combustione del gasolio nel motore. Questo sistema riduce le emissioni di particolati dei motori Diesel HDi al limite del misurabile, rendendo il motore Diesel un motore virtuoso.

Motorizzazioni

Peugeot 807 vi offre un comfort di guida innovativo e una serenità totale garantiti dal dinamismo, dalla potenza e dalla reattività dei suoi motori benzina o Diesel. Trasmissione e collegamenti al suolo dalle alte prestazioni rendono eccezionale la tenuta di strada.

Cambio manuale a 6 rapporti

L'adeguamento dei cambi manuali a 6 marce rende precisa la selezione dei rapporti. La corsa ridotta della leva dà al conducente la sensazione di trovarsi sempre nelle condizioni ottimali.

Cambio automatico sequenziale a 6 rapporti

Questa nuova trasmissione a gestione elettronica integrale seleziona in modalità automatica i rapporti in base alle sollecitazioni del conducente, rendendo la guida particolarmente piacevole. Preferite una guida più dinamica? Basta passare alla modalità manuale. In questo caso disporrete del comando sequenziale che offre grandi emozioni di guida.

2.0 16V HDi 120 CV

Con questo motore, sarà per voi un piacere guidare la vostra 807 su qualsiasi tipo di strada, perché offre una coppia importante che accresce il brio della guida. Mantiene un ottimo regime e un buon dinamismo senza darvi mai la sensazione di debolezza.

2.0 16V HDi 136 CV FAP®

Questo motore, dotato di Filtro Attivo anti Particolato (FAP®), conferisce alla 807 una notevole potenza ed una coppia che danno dinamicità alla vettura anche in caso di utilizzo prolungato. L'ideale per una guida distesa e perfetta.

2.2 16V HDi 170 CV FAP®

Nato dalla collaborazione tra il Gruppo PSA Peugeot Citroën e Ford Motor Company, questo motore sfrutta la tecnologia del bi-turbo sequenziale parallelo, novità mondiale su una vettura quattro cilindri. A basso regime, la reattività del motore viene assicurata da un solo turbo. Un secondo turbo entra in azione tra i 2.600 e i 3.200 giri/min, in base al carico richiesto

ed alle condizioni atmosferiche. La gestione dell'insieme è assicurata completamente dal calcolatore della centralina del motore. Inoltre, la bassa inerzia dei turbo, dovuta alla loro dimensione ridotta, riduce sensibilmente il tempo di risposta al momento del loro intervento. Queste innovazioni tecnologiche permettono di migliorare il piacere di guida e forniscono, in particolare, ancora più potenza alla coppia. Inoltre, il conducente può guidare più a lungo a bassi regimi, riducendo in tal modo i consumi di carburante.

Prestazioni				
Motori	Potenza max (kW/CV)	Coppia max g/min (Nm)	Velocità max (km/h)	Accelerazione km da fermo
2.0 16V cambio a 5 marce	103/140	200 a 6000	188	33,2
2.0 16V HDi cambio a 6 marce	88/120	300 a 2000	180	34,3
2.0 16V HDi FAP® cambio a 6 marce	100/136	320 a 2000	190	33
2.2 16V HDi FAP® cambio a 6 marce	125/170	370 a 1750	200	31,4
2.2 16V HDi FAP® cambio aut. seq. a 6 marce	125/170	400 a 1750	197	32,1

Consumi (l/100 km)* ed emissioni di CO ₂ (g/km)				
Motori	Ciclo urbano	Ciclo extra-urbano	Ciclo misto	CO ₂ (g/km)
2.0 16V cambio a 5 marce	12	7,3	9	213
2.0 16V HDi cambio a 6 marce	8,8	5,8	6,9	182
2.0 16V HDi FAP® cambio a 6 marce	9	6	7,1	188
2.2 16V HDi FAP® cambio a 6 marce	9,2	6,2	7,2	191
2.2 16V HDi FAP® cambio aut. seq. a 6 marce	11	6,6	8,2	218

* I dati si riferiscono al modello omologato e sono determinati ai sensi della Direttiva 80/1268/CEE (in ultimo modificata dalla Direttiva 2004/3/CE). A causa dello stile di guida, delle condizioni tecniche dell'autovettura, degli optional installati, delle condizioni meteorologiche, di strada e di traffico, i consumi e le emissioni di CO₂ possono differire da quelli calcolati ai sensi della Direttiva sopra richiamata.



Intelligenza protettiva



Immagine a titolo indicativo

Anticipare

Ideata per la famiglia, la sicurezza della 807 ha il dovere di essere totale. Per questo mette a frutto tutte le risorse della propria intelligenza automobilistica, per garantirvi il massimo. Per meritare la fiducia che avete riposto nella vostra 807, i suoi equipaggiamenti di sicurezza attiva hanno davvero elevate prestazioni.

L'ESP, Controllo Dinamico di Stabilità (Electronic Stability Program), composto da:

- L'Anti-pattinamento delle ruote (ASR) che agisce sui freni e il controllo motore per poter limitare il pattinamento delle ruote in caso di scarsa aderenza.

- Il Controllo Dinamico di Stabilità (CDS) confronta permanentemente le informazioni trasmesse dal computer di bordo per individuare ogni volta un accenno di sotto o sovrasterzata, ricollocando la vostra 807 nella sua traiettoria iniziale, entro i limiti delle leggi della fisica.

Accensione automatica delle luci di emergenza

In caso di forte decelerazione, la 807 accende automaticamente le luci di emergenza per avvisare in tempo utile gli automobilisti che procedono dietro la vettura, limitando così i rischi di collisione posteriore, consentendovi di rimanere concentrati sulla guida.

Regolatore e limitatore di velocità

Il regolatore e limitatore di velocità* vi permette rispettivamente di programmare la velocità da non superare o di mantenere una velocità costante (tranne in caso di forte discesa).

* Di serie o in opzione a seconda delle versioni.

Proteggere

Con 5 stelle nei test Euro NCAP nella protezione dei passeggeri adulti, (ADULT OCCUPANT PROTECTION), la 807 vi tutela in tanti modi. La sua struttura assorbe in gran parte l'energia legata agli urti. In caso di urto frontale, il piantone dello sterzo retrattile limita il rientro del volante e riduce i rischi di intrusione del motore e del cambio nell'abitacolo. In caso di urto laterale, siete al riparo in una cellula protetta da solidi rinforzi laterali.

Inoltre, le cinture anteriori di sicurezza sono dotate di un sistema di pre-tensionatori pirotecnici e di limitatori di sforzo. Le cinture di sicurezza dei due sedili posteriori laterali della seconda fila sono dotate di un sistema di pre-tensionatori pirotecnici, mentre le cinture anteriori sono collegate a sensori di segnalazione di mancato allacciamento o di slacciamento.

La protezione offerta ai passeggeri è completata da:

- airbag frontali conducente e passeggero anteriore la cui pressione si adatta all'intensità dell'urto,
- airbag anteriori laterali destinati a proteggere il torace, l'addome e il bacino del conducente e del passeggero anteriore,
- airbag a tendina che proteggono la testa dei passeggeri laterali su tutte le file di sedili.

Potete anche installare in tutta sicurezza un seggiolino per bambini: i posti laterali posteriori della seconda fila sono muniti di attacchi specifici che consentono di fissare un sedile per bambino ISOFIX.

Sappiamo che tenete alla vostra 807; sono stati pertanto previsti numerosi dispositivi antifurto e anti-intrusione: serratura antiscasso, innesto del bloccasterzo in caso di utilizzo di oggetto diverso dalla chiave, antiavviamento codificato, superchiusura*, allarme*...

* In opzione.

Avvisare

In condizioni di emergenza, il sistema di navigazione WIP Com*, con la scheda SIM inserita, consente di localizzare automaticamente ed immediatamente il veicolo nel caso in cui i dispositivi pirotecnici di tenuta (airbag) siano scattati o grazie alla chiamata effettuata premendo il tasto SOS. Sarete così messi in contatto diretto con la piattaforma PEUGEOT

Sécurité** che, in caso di necessità, fa scattare immediatamente l'intervento dei soccorsi. La chiamata di emergenza localizzata offerta da Peugeot contribuisce a ridurre la gravità degli incidenti.

* Di serie o in opzione a seconda delle versioni.

** L'accesso a questi servizi richiede l'inserimento di una scheda SIM (non in dotazione) funzionante (Codice PIN inserito), integrata nel sistema di navigazione WIP Com.



Peugeot è stata premiata con 5 stelle nel test Euro NCAP* di protezione dei passeggeri adulti (ADULT OCCUPANT PROTECTION), ovvero il punteggio "eccellente", il massimo che si possa raggiungere. Ideato nel 1997, l'Euro NCAP* è un ente europeo indipendente che valuta

la sicurezza dei veicoli disponibili sul mercato mediante una serie di test: urto frontale, urto laterale, test del palo, urto del pedone, impatto contro un pedone... L'associazione pubblica i risultati ottenuti in forma di quotazione a « stelle ».

* European New Car Assessment Program.



Modello presentato: 807 Norwest Golden White con tetto apribile anteriore + due posteriori in opzione.



S/SR

- ABS con ripartitore elettronico di frenata e assistenza alla frenata di emergenza
- Airbag conducente e passeggero, laterali, a tendina
- Alzacristalli anteriori elettrici, sequenziali e antipizzicamento + alzacriscalli posteriori manuali (2^a fila)
- Apertura vetri posteriori a compasso (3^a fila)
- Appoggiatesta posteriori amovibili regolabili in altezza
- Cerchi in lamiera da 16"
- Climatizzatore manuale con filtro antipolline
- Computer di bordo
- ESP®
- Fari fendinebbia
- Immobilizzatore
- Lunotto posteriore termico oscurato
- Pack Look (modanature laterali e paraurti in tinta carrozzeria con profili cromati)
- Retrovisore interno « conversazione/sorveglianza bambini »
- Retrovisori esterni riscaldabili, regolabili elettricamente e ribaltabili manualmente
- Schienale sedile passeggero reclinabile
- Sedile conducente regolabile in altezza
- Sedili posteriori separati (tre)
- Servosterzo ad assistenza variabile
- Tendina coprivano bagagli rigida corta
- Tendina coprivano bagagli lunga
- Tergilavalunotto a intermittenza
- Vano refrigerato sotto la consolle centrale
- WIP Sound (radio mono CD RD4-RDS compatibile MP3, comandi al volante, 8 altoparlanti, regolazione volume in funzione della velocità)



Cerchi da 16" con copripnuota "Antheor"



Tessuto C. & T. Starting + Efka Bise Grigio

Finiture e rivestimenti



Norwest

= S/SR +

- Alzacristalli anteriori e posteriori (2ª fila) elettrici, sequenziali e antipizzicamento
- Appoggiatesta sedili anteriori
- Barre al tetto trasversali scorrevoli su rotaie in tinta alluminio
- Cassetto sotto il sedile anteriore passeggero
- Cerchi in lega da 16" + indicatore di perdita pressione pneumatici
- Climatizzatore automatico con filtro antipolline
- Telecomando elettrico apertura/chiusura porte laterali
- Pack Visibilità (tergicristallo automatico, accensione automatica dei proiettori, retrovisore interno elettrocromatico)
- Regolatore e limitatore di velocità
- Retrovisori esterni riscaldabili, regolabili elettricamente e ribaltabili elettricamente
- Rilevatore ostacoli posteriore
- Sedile conducente con regolazione lombare
- Sedili girevoli 180° a comando manuale
- Tendine laterali 2ª/3ª fila a comando manuale
- Vetri laterali 2ª/3ª fila e lunotto posteriore oscurati
- Volante, pomello e cuffia cambio in pelle
- WIP Nav (navigatore satellitare con schermo a 7" a colori, cartografia Europa, kit mani libere Bluetooth® integrato, lettore CD)

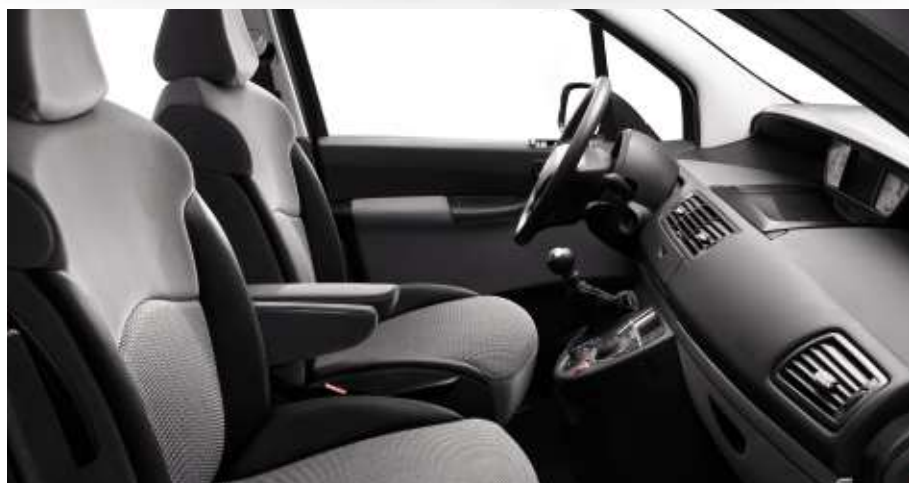

Tessuto C. & T. Grigio scuro + Pelle Nera



Cerchi in lega 16" Hades



Tessuto C. & T. Rectangle con accompagnamento Alcantara® Matinal Grigio chiaro (in opzione)



Pelle Claudia Grigio chiaro Matinal/Nero Mistral (in opzione)

SV

= Norwest +

- Cassetti sotto i sedili anteriori conducente e passeggero
- Caricatore a 6 CD
- Pack sedili elettrici (sedili anteriori a regolazione elettrica, con 3 memorie)
- Rilevatore ostacoli anteriore e posteriore + lavafari

Pelle: nell'anteriore: sopracuscino, parte anteriore schienale, lati esterni ed anteriori di cuscino, parte anteriore appoggiatesta, lati interni delle estensioni di schienale e lati interni delle estensioni laterali di cuscini in pelle.
Nel posteriore: come per l'anteriore (tranne per la base del medaglione di schienale del sedile centrale) + laterali appoggiatesta in pelle.

C'è posto ovunque!

Per garantire il massimo comfort ad ogni passeggero, sono previsti allestimenti ingegnosi in ogni posto. Nella parte anteriore, il vano portaoggetti offre un volume generoso di 12 litri. I passeggeri della 2ª fila possono disporre di una presa 12V* e di tavolinetti scrittoio integrati nella

parte posteriore degli schienali anteriori. Inoltre, delle cinghie elastiche* di contenimento per i vostri oggetti sono fissate nella parte bassa dei sedili anteriori. Nel bagagliaio, potete montare una rete* orizzontale che si può trasformare anche in amaca.

* Disponibile a seconda delle versioni.



Vano portiera

Integrato nel pannello della portiera, questo vano utile vi permette di tenere a portata di mano una bottiglia od altri oggetti.



Cassetto portaoggetti

Di fronte al passeggero anteriore, con un volume generoso di 12 litri, può essere chiusa a chiave e contenere CD, guide, oggetti di uso immediato.



Tavolino scrittoio*

Ripiegabile, consente al passeggero posteriore di appoggiarvi un quaderno o altri oggetti.

* Disponibile a seconda delle versioni.



Cassetto sotto i sedili anteriori*

Ingenuoso, questo cassetto sfrutta il volume libero sotto i sedili anteriori, permettendo di riporvi oggetti ed effetti personali, al riparo da sguardi indiscreti.

* Disponibile a seconda delle versioni.



Vano refrigerato nella consolle centrale

Una funzione molto piacevole del climatizzatore: con la refrigerazione di questo vano nella consolle centrale potrete mantenere sempre al fresco le vostre bibite.



Vano portaoggetti nella 3ª fila

I passeggeri della 3ª fila non sono trascurati: possono usufruire di un vano appositamente predisposto per i loro effetti personali. Ulteriori spazi completano l'ampia offerta di vani interni della Peugeot 807.



Sportelli superiori nella plancia

Sulla parte superiore della plancia, 2 sportelli rivelano ulteriori vani utili per riporre oggetti.



Rete fermabagagli verticale*

Per trasportare tutto nelle migliori condizioni, gli oggetti presenti nel baule possono essere fissati saldamente con la rete di contenimento per i carichi alti.

* In opzione.



Carico massimo

Il bagagliaio della 807 è uno spazio dotato di ampia capacità e di eccezionale modularità. Una tendina copribagagli protegge gli oggetti dagli sguardi indiscreti.



Estetica, Dinamismo, Fiducia: ogni dettaglio conferma valori sicuri.

Tutti i valori che hanno contribuito alla concezione della 807 si ritrovano nei minimi dettagli dei suoi allestimenti. Belli da vedere, accrescono il vostro comfort, aiutandovi a guidare il vostro veicolo con dinamismo e nella più totale fiducia.

Tutto è stato pensato, all'esterno come all'interno, al posto di guida come al posto di ogni passeggero, per sedurvi e farvi viaggiare nel massimo comfort e benessere.



WIP Sound

Dispone di 8 altoparlanti e di un processore di elaborazione digitale dei segnali (Digital Sound Processor) che offre una riproduzione sonora ottimale.



Kit mani libere Bluetooth*

Tenete le mani sul volante con questo kit collegato all'autoradio CD WIP Sound. Potrete attivarlo con il comando al volante e conversare lasciando in tasca,

o in borsa, il vostro cellulare GSM compatibile Bluetooth®.

* In opzione.



Caricatore CD*

Il caricatore CD vi consente di programmare i percorsi ascoltando le vostre canzoni preferite. Installato nel vano portaoggetti, accoglie sino a 6 CD.

* In opzione.



Regolatore e limitatore di velocità*

Il regolatore e limitatore di velocità vi consente di programmare la velocità e di mantenerla costante (tranne in caso di forte discesa).

* Di serie o in opzione a seconda delle versioni.



Sensori di parcheggio acustici e grafici con rilevatore di ostacoli anteriore e posteriore*

Prezioso aiuto nelle manovre di parcheggio, i sensori avisano il conducente, con un messaggio grafico e sonoro, della presenza di un ostacolo, di una persona o di un oggetto.

* Disponibile a seconda delle versioni.



Climatizzatore automatico bi-zona*

Per mantenere costante la temperatura che avete programmato, dei sensori rilevano la temperatura all'interno dell'abitacolo e regolano i flussi d'aria calda o fredda. E' previsto inoltre un filtro a carboni attivi integrato per eliminare polline e polvere.

* Di serie o in opzione a seconda delle versioni.



Diffusore di aria condizionata nella 2ª e 3ª fila

Ciascun passeggero ha il piacere di poter regolare il flusso d'aria che desidera, grazie a bocchette d'aria e ad un comando inserito nel montante laterale.

* Disponibile a seconda delle versioni.



Proiettori allo Xenon*

Sulla Peugeot 807 sono montati dei proiettori allo Xenon. Più potenti dei proiettori tradizionali, riproducono una luce simile alla luce del giorno e migliorano la visibilità senza abbagliare i veicoli che procedono in senso contrario.

* In opzione a seconda delle versioni.



Lettoce DVD nella plafoniera con schermo a scomparsa*

Per la felicità dei passeggeri posteriori della 807, uno schermo integrato nella plafoniera consente la visione di un film o il collegamento ad una consolle di videogiochi. Lo schermo è fornito con 2 cuffie ad infrarossi. Tale equipaggiamento è incompatibile con l'opzione "tetto apribile".

* In opzione.



Consolle del tetto

A portata di mano del conducente o del suo passeggero, riunisce i comandi della chiusura centralizzata, dell'apertura delle porte posteriori elettriche scorrevoli* e dei 3 tettucci apribili elettrici**.

* Disponibile a seconda delle versioni.

** In opzione.



Specchietto interno sorveglianza bambini

Uno specchietto permette di controllare da davanti tutti i posti posteriori, in particolare i bambini, senza dover modificare la posizione del retrovisore interno.



Retrovisore interno elettrocromatico*

Si schiarisce o si scurisce automaticamente secondo l'intensità della luce ricevuta (ad esempio dai fanali di altri veicoli), al fine di limitare l'abbagliamento del conducente. E' abbinato all'accensione automatica delle luci ed al tergilavatergine automatico.

* Incluso nel Pack Visibilità.



Retrovisori esterni riscaldabili e ripiegabili elettricamente*

I retrovisori esterni elettrici sono riscaldabili, regolabili e ripiegabili elettricamente.

* Di serie o in opzione a seconda delle versioni.

Colori

Colori metallizzati (in opzione)



Blu di Rodi



Golden White



Grigio Alluminio



Grigio Aster



Grigio Fer



Grigio Manitoba



Grigio Moondust

Colori opachi



Bianco Banchisa

Dimensioni

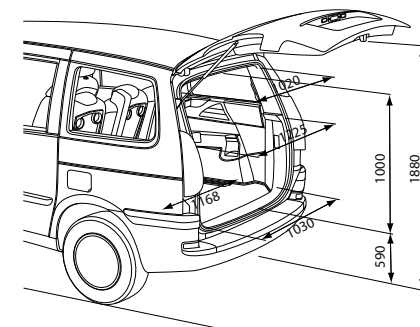
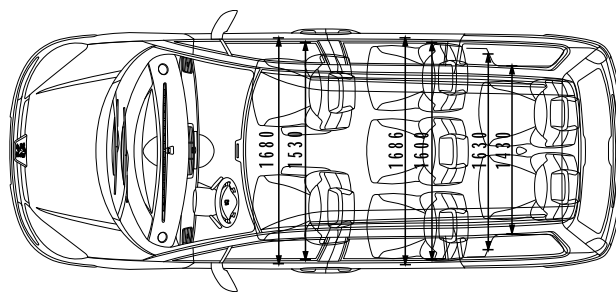
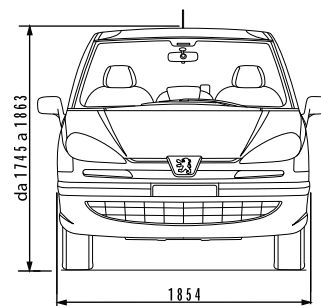
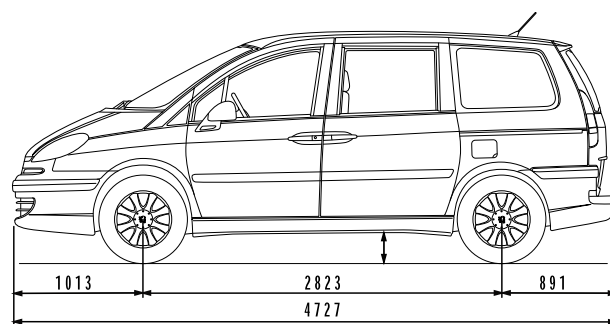

Il mondo Peugeot

807

Più di 10.000 punti vendita in Europa sempre a vostra disposizione. Scegliendo una Peugeot, avrete la sicurezza di beneficiare di servizi e prestazioni di una rete disponibile e a voi vicina. Fidatevi di loro, sono gli specialisti della vostra Peugeot.

Formula Fiducia Peugeot

Peugeot tutela la propria clientela attraverso un contratto che garantisce tempi, modalità e prezzo bloccato fino alla consegna del veicolo.

Peugeot Finanziaria

Soluzioni personalizzate proposte da Peugeot Finanziaria, a condizioni estremamente competitive. Possibilità di finanziamenti rateali e leasing finanziari, per soddisfare ogni esigenza, incluse le riparazioni presso la Rete Peugeot, grazie al prodotto LIBERO.

Peugeot Mobility e Full Leasing: vantaggi operativi, economici e fiscali

Peugeot Finanziaria mette a disposizione dei propri Clienti un prodotto versatile per chilometraggio e durata comprendente, oltre alla locazione del veicolo, diversi servizi: manutenzione ordinaria, manutenzione straordinaria, tassa di proprietà e, in opzione: pneumatici, assicurazione RCA, kasko, furto e incendio.

Garanzia Peugeot

Sull'acquisto di un'auto nuova: garanzia di 24 mesi a chilometraggio illimitato su difetti di costruzione o di materiali, garanzia anticorrosione sulla carrozzeria di 12 anni per le autovetture e 6 anni per i veicoli commerciali e garanzia sulla verniciatura di 3 anni per le autovetture e 2 anni per i veicoli commerciali.

Garanzia Opzionale Peugeot

Possibilità di acquistare una garanzia opzionale di 24 mesi in contanti, con la percorrenza adattabile alle varie esigenze o rateale, da 12 a 36 mesi, con percorrenza di 100.000 km.

Forfaits Peugeot

Manutenzione ordinaria: per preservare nel tempo la qualità dei veicoli e garantire la massima tranquillità ai propri Clienti. Peugeot adotta un piano di manutenzione semplice e trasparente.

I pezzi dei tagliandi sono "tutto compreso" in tutta la Rete di assistenza Peugeot in Italia.

Manutenzione straordinaria: una serie di interventi riguardanti i prezzi soggetti ad usura, a prezzo tutto compreso, manodopera, ricambi e controlli di sicurezza.

Ricambi e Accessori Peugeot

Una gamma completa di ricambi e accessori Peugeot sottoposti a severi test e molteplici verifiche. Sono tutti garantiti un anno, manodopera compresa, presso tutta la Rete Peugeot.

Servizio Rapido

Estremamente flessibile, per effettuare qualunque intervento di breve durata senza necessità di appuntamento.

Riparazione carrozzeria

Ai Clienti Peugeot, il cui veicolo abbia subito un incidente, viene offerta la riparazione dello stesso secondo le specifiche qualitative stabilite dal Costruttore, presso tutti i Centri di Riparazione Peugeot.

Peugeot Internet

Il mondo Peugeot, la gamma, i servizi, l'organizzazione e l'attività sportiva in Italia: www.peugeot.it



Peugeot Sécurité è il Servizio di Emergenza e Assistenza localizzata che consente di essere assistiti 24 ore su 24 e 7 giorni su 7 in Italia e all'estero (nei paesi in cui il servizio è già stato lanciato) in situazioni in cui sia richiesto l'invio di soccorso e di assistenza stradale. È attivabile, in presenza dei sistemi di navigazione VIP Com o WIP Com 3D, manualmente con la semplice pressione del tasto SOS o automaticamente con l'attivazione dei pretensionatori pirotecnici delle cinture di sicurezza e/o degli airbag.



PRONTO PEUGEOT, attivo dal lunedì al venerdì dalle h. 9,00 alle h. 19,00 e il sabato dalle h. 9,00 alle h. 17,00. Vi offre la possibilità di accedere alle informazioni e ai servizi Peugeot.

AUTOMOBILES PEUGEOT attesta che, in applicazione delle disposizioni previste dalla direttiva 2000/53/CE del 18 settembre 2000 relativa ai veicoli fuori uso, essa rispetta gli obiettivi previsti dalla suddetta direttiva e che i materiali riciclati sono utilizzati nella fabbricazione dei prodotti da essa commercializzati. Peugeot Automobili Italia S.p.A. - Via Gallarate 199 - 20151 Milano
Le informazioni e le illustrazioni riportate in questo catalogo si basano sulle caratteristiche tecniche della vettura al momento della stampa. Gli equipaggiamenti presentati sono di serie, in opzione o disponibili tramite il circuito Ricambi a seconda delle versioni. Nell'ambito di una politica di costante aggiornamento del prodotto, Peugeot si riserva di modificare in qualsiasi momento le caratteristiche tecniche, gli equipaggiamenti, le opzioni e i colori. Le attuali tecniche di riproduzione fotografica non consentono una riproduzione fedele dei colori. Pertanto questo catalogo, che fornisce informazioni di carattere generale, non è un documento contrattuale. Per qualsiasi precisazione o per ulteriori informazioni consultate il vostro Concessionario. Gli elementi di questo catalogo non possono essere riprodotti senza esplicita autorizzazione di Automobiles Peugeot.

